

Kompakte luftgekühlte Heizpresse für Transportbänder

LPBE-1200ACI

Arbeitsbreite 1200 mm

Bedienfeld, Kompressor und Kühlsystem sind im gemeinsamen Gehäuse integriert.

“Alles-in-einem” zur Durchführung von Montagen außer Haus.



Inklusiv Bandhalterungen mit 2 Hartgewebeplatten.



SPEZIFIKATIONEN

Effektive Verbindungsabmessungen	Nettogewicht	Max. Arbeitsdruck	Max. Temperatur	Gesamtleistung	Spannung
1.200 x 160 mm	73 kg	2,5 bar	220 °C	4,8 Kw (2,4 kW für jede Heizplatte)	240 v einphasig

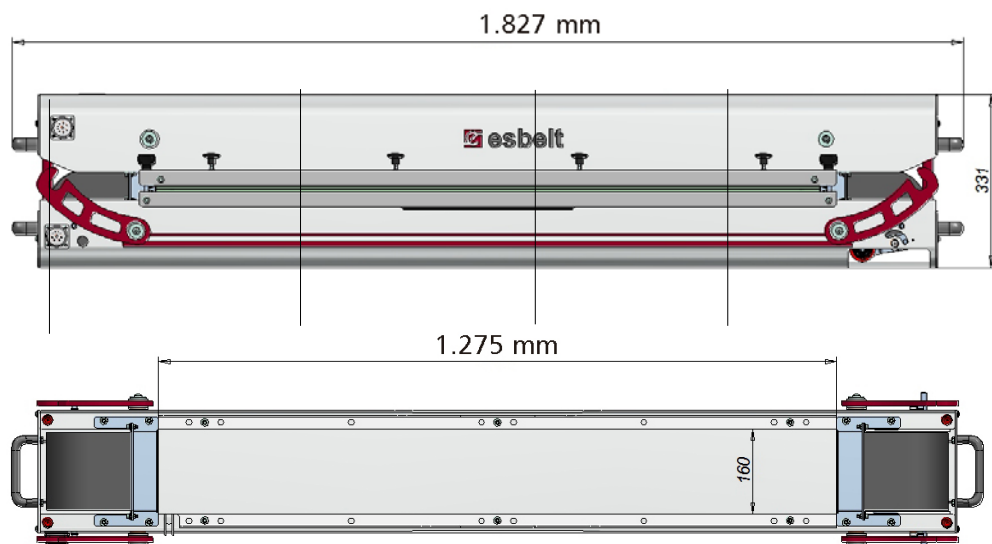

Kompakte luftgekühlte Heizpresse für Transportbänder LPBE-1200ACI

EIGENSCHAFTEN:

Struktur aus extrudiertem Aluminium.
Gehäusehöhe: 331mm.

Bedienfeld im oberen Gehäuseteil integriert und luftgekühlt.
Separate Temperatureinstellung für jede Heizplatte.
Isttemperaturanzeige.

Variable Einstellung der Heizzeiten.
Automatischer Kühlprozess durch integrierte Luftgebläse.
Kühltemperatur ist auf 60°C voreingestellt.

Heizplatten mit flexiblen Heizelementen.

Im oberen Gehäuse integrierter Kompressor zum Aufblasen der Druckkissen (max. 2.5bar).

Nennabstand zwischen Heizplatten 20 mm.

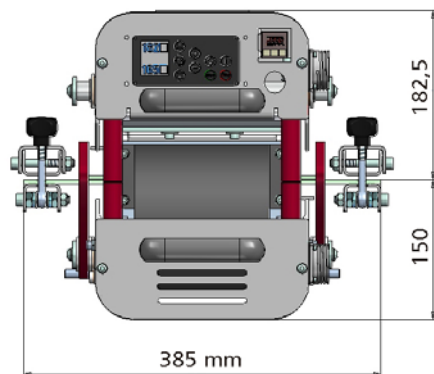

Bandhalterungen mit 2 Hartgewebeplatten.

- Besonders hohe Temperaturbeständigkeit.
- Weniger Wärmeaufnahme als herkömmliche Metallplatten.

2 im Gehäuse integrierte Räder.



AUSGEFAHRENE ROLLEN

EINGEFAHRENE ROLLEN

VORTEILE:

Leichter im Vergleich zu einem Stahlaufbau.
Kompakte Struktur, einfach zu handhaben.

Ideal für Montagen. Kein separater Transport von Steuergerät und Wasserpumpe.
Einfach zu handhaben.
Überwachung des Heiz- und Kühlprozesses auf Abnormalitäten.

Minimal notwendige Aufmerksamkeit
Ermöglicht dem Bediener andere Arbeiten während des Heizprozesses zu erledigen.

Heizelemente passen sich der Form des Heizkissens entsprechend dem Arbeitsdruck in der Presse an.

Erlaubt das Heizen von dünnen und dicken Bändern.

Gut geeignet für strukturierte Bänder, die mit zusätzlich aufbauenden Silikonstrukturmatte geheizt werden.

Gewährleistet korrekte Positionierung des Bandes und verhindert ungewolltes Verschieben.

Gleichmäßigere Wärmeverteilung im Vergleich zu Metallplatten, wodurch Farbunterschiede zwischen Verbindungsbereich und dem restlichen Band vermindert werden. Verformen im Vergleich zu Metallplatten nicht bei Temperaturänderungen.

Die Presse lässt sich leichter bewegen.

Kompakte luftgekühlte Heizpresse für Transportbänder LPBE-1200ACI

VORTEILE:

Heizpresse, die hochwertige Bandverbindungen nach drei Prinzipien herstellt, denn die Qualität einer Verbindung ist:

1. direkt proportional zur Aufheizzeit der Presse;
2. umgekehrt proportional zu der Temperatur, bei der die Presse nach dem Heizprozess geöffnet wird;
3. Die Punkte 1 & 2 werden mit zunehmender Banddicke kritischer.

Der Temperaturverlauf in unseren Pressen ist so ausgelegt, dass die Temperatur allmählich und nicht ultraschnell ansteigt. Auf diese Weise wird die thermoplastische Verschmelzung gleichmäßig über die Bandbreite und in allen Lagen (Bandbeschichtungen, sowie die Innenlagen) erreicht. Es gibt Pressen, die einen schnellen Temperaturanstieg bieten. Dies ist jedoch nicht ratsam, um dicke Bänder zu verbinden, da die inneren Lagen aufgrund der kürzeren Zeit möglicherweise ungeschmolzen bleiben.

Als kompakte Presse mit allen in das Gehäuse integrierten Komponenten können mehrere Verbindungen nacheinander geheizt werden, ohne dass die Anfangsparameter geändert werden müssen und ohne die Qualität der Verbindungen zu beeinträchtigen. Es ist eine sehr sichere Presse, bei der der Bediener Verbindungen mit derselben Bandtype ohne Änderung der Parameter reproduzierbar herstellen kann.

Wenn die Heizzeit abgelaufen ist, empfiehlt Esbelt die Presse erst nach dem Auslösen des Alarms zu öffnen, das heißt, erst nach Erreichen einer Temperatur von 60 ° C oder weniger. Die Esbelt-Heizpresse ist ideal, um eine hohe Bruchlast der Verbindung sowohl bei dünnen als auch bei dicken Bändern zu erreichen. Die Eigenschaften der Beschichtungen werden dabei nicht beeinträchtigt. Kurz gesagt, durch die Verwendung der Esbelt-Heizpressen und der vorgegebenen

Verbindungsparameter können schlechte Verbindungen vermieden werden, die durch mangelhaftes Verschmelzen der Beschichtungen oder der Innenlagen verursacht werden.

Eine schlecht ausgeführte Verbindung verringert nicht nur die Lebensdauer eines Bandes, sondern hat auch eine geringere Bruchlast und kann dazu führen, dass ein Band an seiner schwächsten Stelle reißt und die Produktions- oder Prozesslinie zum Stillstand kommt.

Optionales Zubehör für die Presse LPBE 1200ACI (*wird nicht standardmäßig mitgeliefert*)

ZUBEHÖR & EIGENSCHAFTEN:	VORTEILE:
<p>LPBE1200ACI-BOX Laminierte Holzkiste mit Aluminiumverstärkung und gepolsterten Innenbeschlägen. Installiert mit Rädern mit Bremsen.</p> 	<p>Robuste und leichte Kiste für sicheren Transport und Lagerung der Presse, um Beschädigungen zu vermeiden. Räder erleichtern die Bewegung.</p>
<p>LPBE1200ACI-MS Ständer aus Stahl für die Presse mit Rädern.</p> 	<p>Stabiles Stahlgestell. Bringt die Presse auf Arbeitshöhe. Räder erlauben die Presse in der Werkstatt zu bewegen.</p>